

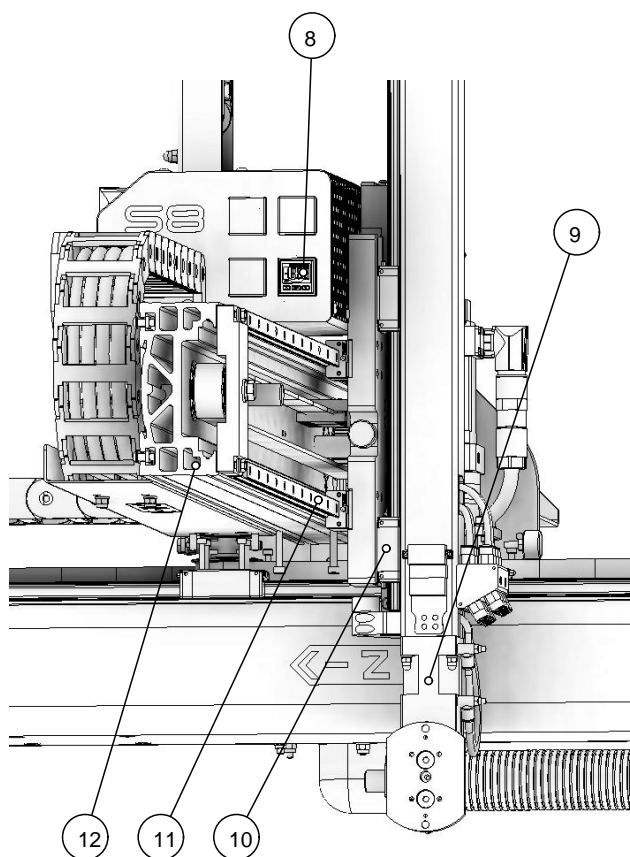

		Transverse	Vertical	Extraction	Pupitre de controle SCP2
Courses (mm)	S	1300	1000	400	Mémorisation 100 programmes avec 300 lignes maxi/prog
Vitesse maxi (m/s)		1.8	3	1	Programme palettisation standard
Presses à injection		50-130 tonnes			Sélection 2 langues interchangeable, possibilité langage multiple
Précision		± 0.2 mm			Définition zone de travail (8 au total)
Charge maxi		5 kg			Sauvegarde programme / restauration par USB
Basculement pneumatique		0° - 90° C axis			Mots de passe multiples avec divers niveau de protection
Rotation pneumatique		0°-90°/0°-180° (Optional) A axis			Contrôle état et aide à la maintenance
Contrôle présence pièce avec vacuostat		standard			Modules extensions 12 entrées et 12 sorties détachables
E.O.A.T. contrôle		standard			Gestion jusqu'à 6 axes, avec synchro mouvements
Pression air		(6) 600 bar			Possibilité assistance par Ethernet sur demande
Consommation maxi air venturi		24 NI/min			Fonctionnement jusqu'à 10 programmes en parallèle
Alimentation		3x400-480 VAC TT TN system			Écriture des points simplifiés
Consommation électrique maxi		1,3 kW			
Tension entrée auxiliaire		24 V d.c.			
Niveau sonore		<85 dB			
Peinture		RAL 7016 - RAL 9022			
Peinture armoire électrique		RAL 7035			
Interface		Euromap 67 - 12 (optional)			
Poids robot		200 kg			
Poids armoire électrique		70 kg			

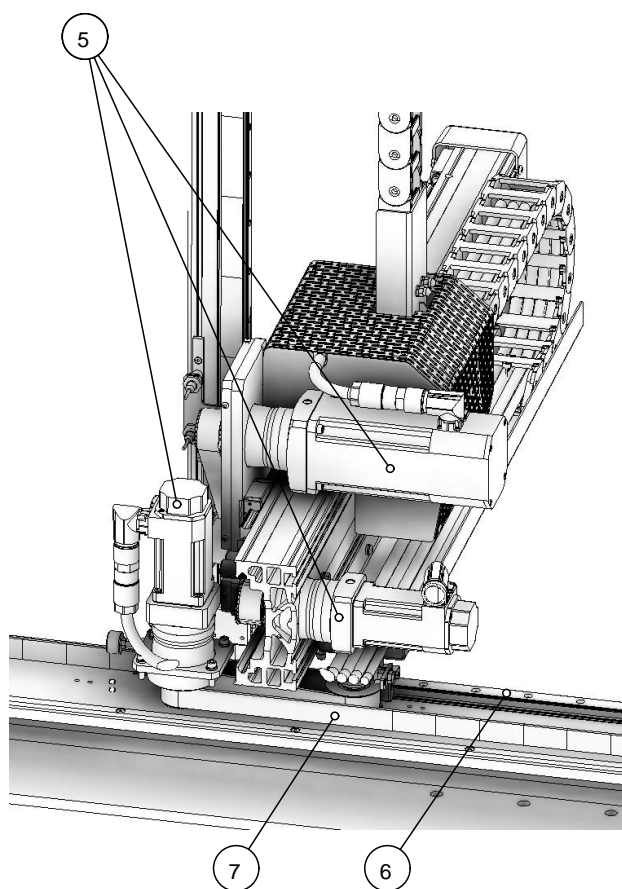
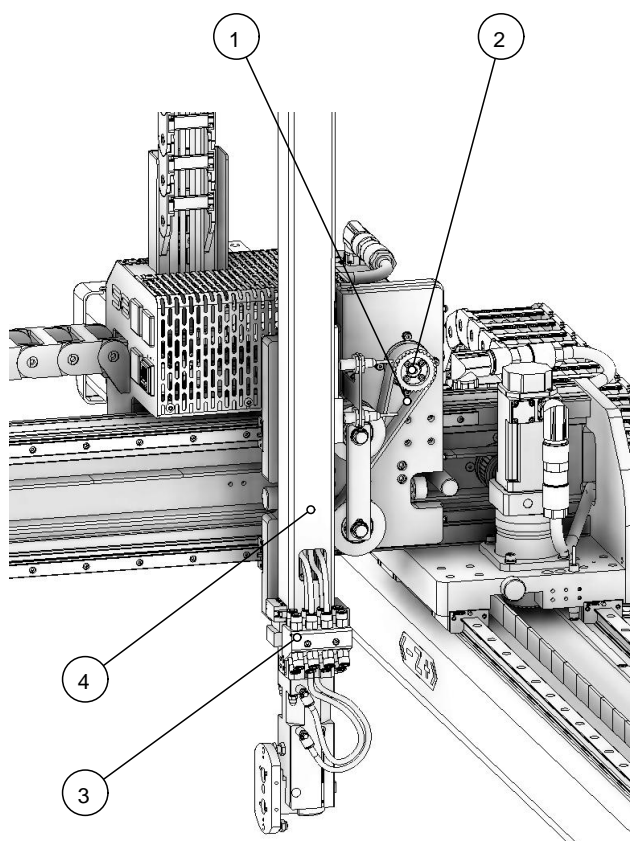

1. Courroie haute puissance de l'axe Y
2. faible entretien et transmission par courroie précise
3. connexion facile pour les utilités pneumatiques
4. aluminium spécial conçu pour une rigidité élevée
5. moteur sans balais
6. Système de guidage de haute précision à axe Z avec bloc coulissant sur guides prismatiques
7. Courroie haute puissance axe Z
8. vacuostat analogique, réglable depuis le pendentif
9. 0°-90° renversement pneumatique
10. Système de guidage de haute précision à axe Y avec bloc coulissant sur guides prismatiques
11. Système de guidage de haute précision sur l'axe X avec bloc coulissant sur guides prismatiques
12. aluminium spécial conçu pour une rigidité élevée